

Motor	Cummins 6LTAA9.3
Potencia Bruta	162 kW (220 hp) a 2.200 rpm
Potencia Neta	149 kW (209 hp) a 2.200 rpm
Peso Operativo	17.250 kg
Capacidad del balde estándar	3.5 m ³
Fuerza de desprendimiento estándar	172 kN
Espacio de descarga estándar	3.013 mm

CARGADOR FRONTAL 856H



MUNDO EXIGENTE, EQUIPOS RESISTENTES

MOTOR

Estándar de emisión	Tier II
Motor	Cummins
Modelo	6LTAA9.3
Potencia bruta	162 kW (220 hp) a 2.200 rpm
Potencia neta	149 kW (209 hp) a 2.200 rpm
Par máximo	940 Nm
Cilindrada	9.3 l.
Cantidad de cilindros	6
Aspiración	Turboalimentado y posenfriado aire-aire

TRANSMISIÓN

Tipo	Powershift, electrohidráulica (ZF)
Convertidor de par	Etapa simple, cuatro elementos
Velocidad máxima hacia adelante	38 km/h
Velocidad máxima hacia atrás	25 km/h
Cantidad de marchas adelante / atrás	4/3

EJES

Tipo de diferencial delantero	Convencional
Tipo de diferencial trasero	Convencional
Oscilación del eje	±10°

DIRECCIÓN

Configuración de la dirección	Articulada
Presión de alivio de la dirección	16.5 MPa

FRENOS

Tipo de freno de servicio	Freno de disco con pinza
Accionamiento del freno de servicio	Hidráulico
Tipo de freno de mano	Control de eje flexible
Accionamiento del freno de mano	Mecánico

SISTEMA HIDRÁULICO

Tipo de bomba principal	Engranaje
Presión de alivio principal	20.7 MPa
Tiempo de elevación / descarga / flotación hacia abajo / total del ciclo	5.7 s / 1.3 s / 3.0 s / 10 s

NEUMÁTICOS

Tamaño	23.5-25 PR18
--------	--------------

RENDIMIENTO DEL BRAZO CARGADOR con cucharón estándar de 3.5 m³

Carga de vuelco-recto (ISO 14397-1:2007)	13.700 kg
Carga de vuelco-giro total (ISO 14397-1:2007)	11.800 kg
Fuerza de desprendimiento del cucharón	172 kN

RENDIMIENTO DEL BALDE

Capacidad del balde estándar	3.5 m ³
Capacidad de carga	5.500 kg

PESOS OPERATIVOS

Peso operativo	17.250 kg
----------------	-----------

CAPACIDADES DE SERVICIO

Tanque de combustible	300 l.
Aceite del motor	22 l.
Sistema de refrigeración	42 l.
Sistema hidráulico	225 l.
Transmisión y convertidor de par	35 l.
Ejes, cada uno	33 l.

EQUIPAMIENTO

Cabina ROPS FOPS	A/C
Alarma de retroceso	Joystick
Nivelación automática (brazo y balde)	Limpiaparabrisas
Sistema kick-out de la pluma	Cinturón de seguridad

OPCIONAL

Diferencial ZF - Freno de disco húmedo

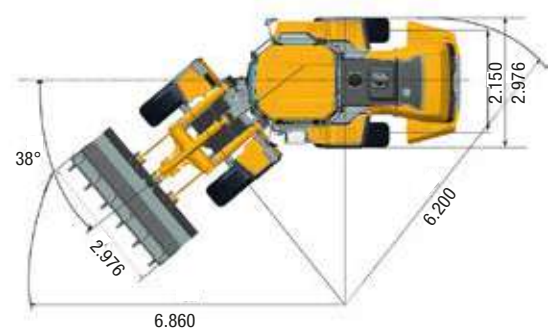
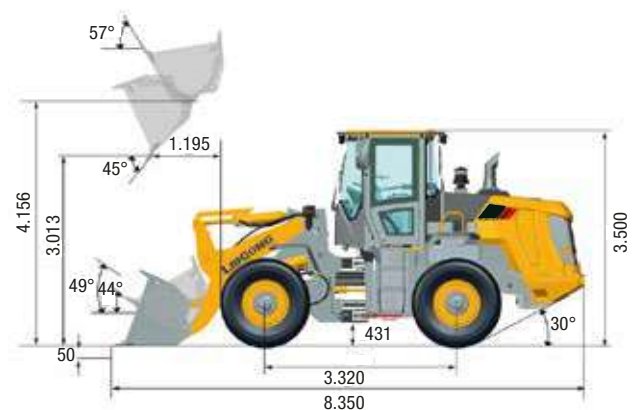

Unidad de medida: mm

Fullen International Perú SAC | Representante Oficial LiuGong Perú

 Autopista Panamericana Sur Km 29,5 | Lurín | Lima

 (51-1) 7196-815 / 814

 ventas@fullen.pe

 www.fullen.pe

Las especificaciones y diseños están sujetos a cambios sin previo aviso.

En caso de requerir equipamientos opcionales o configuraciones especiales contáctese con su vendedor local.

 Fullen Perú